



**Shafa Mutiara  
RESIDENCE**

Jl. Embong Turi Kecamatan Pakisaji Kabupaten Malang

## TABEL HARGA JUAL

Harga per 1 Nopember 2018

NO	BLOK - KAVLING	LUAS		HARGA JUAL (Rp.)	UANG MUKA 20% (Rp.)	NILAI KPR (Rp.)	ANGSURAN KPR PER BULAN*		
		BANGUNAN (m <sup>2</sup> )	TANAH (m <sup>2</sup> )				5 Thn (Rp.)	10 Thn (Rp.)	15 Thn (Rp.)
1	A : 01 - 06	45	84,5	425.000.000	85.000.000	340.000.000	7.392.424	4.683.500	3.864.430
2	B1 : 01 - 02	36	78	370.000.000	74.000.000	296.000.000	6.435.757	4.077.400	3.364.327
3	B1 : 03 - 10	36	78	363.000.000	72.600.000	290.400.000	6.314.000	4.000.260	3.300.677
4	B2 : 01 - 02	36	78	370.000.000	74.000.000	296.000.000	6.435.757	4.077.400	3.364.327
5	B2 : 03 - 10	36	78	363.000.000	72.600.000	290.400.000	6.314.000	4.000.260	3.300.677
6	C1 : 01 - 07	36	78	363.000.000	72.600.000	290.400.000	6.314.000	4.000.260	3.300.677
7	C2 : 01 - 07	36	78	363.000.000	72.600.000	290.400.000	6.314.000	4.000.260	3.300.677
8	D : 01 - 02	36	78	370.000.000	74.000.000	296.000.000	6.435.757	4.077.400	3.364.327
9	D : 03 - 10	36	78	363.000.000	72.600.000	290.400.000	6.314.000	4.000.260	3.300.677
10	E : 01 - 08	36	78	363.000.000	72.600.000	290.400.000	6.314.000	4.000.260	3.300.677
11	R : 01 - 06	96	48	750.000.000	150.000.000	600.000.000	13.045.454	8.265.001	6.819.582
12	R : 07 - 10	96	48	730.000.000	146.000.000	584.000.000	12.697.575	8.044.601	6.637.726

\*Dapat berubah sesuai margin bank yang berlaku

### KETERANGAN :

1. Dapat dimiliki secara KPR, tunai keras atau tunai bertahap.
2. DP/uang muka dibayarkan 2 minggu setelah booking fee. Booking fee mengurangi uang muka.
3. DP/uang muka bisa diangsur 3 kali.
4. Booking fee dan uang muka dikembalikan 100% bila pengajuan KPR tidak disetujui oleh bank.
5. Harga sewaktu-waktu dapat berubah.
6. Harga belum termasuk PPN, BPHTB dan Biaya Administrasi Bank untuk KPR.
7. Harga sudah termasuk AJB dan Biaya Balik Nama (BBN) SHM, IMB dan PLN.

### PERSYARATAN KPR :

1. Copy KTP Suami & Istri, Surat Nikah dan KK.
2. Foto berwarna 4x6 Suami Istri.
3. Surat Keterangan Bekerja Asli/Copy SK Pengangkatan.
4. Copy NPWP Pribadi.
5. Slip Gaji asli bulan terakhir.
6. Copy Rekening Tabungan 6 bulan terakhir.
7. Jika Wiraswasta : Copy SIUP/TDP, Akte Pendirian, NPWP Perusahaan, Laporan Laba Rugi (1 tahun terakhir) serta copy KTP Pengurus.

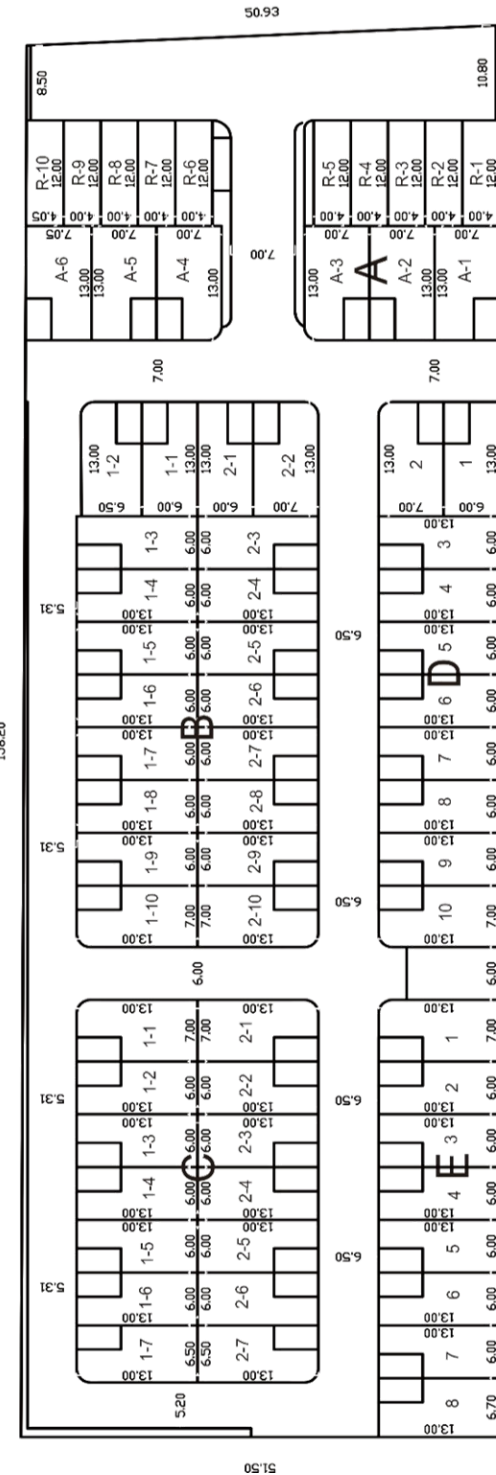

**SITE PLAN**  
Perumahan  
Shafa Mutiara  
Residence

**Hubungi :**

**( Mbak Indah )**

**0812 3385 955**  
**0813 3350 1009**  
**0341 - 4379247**